

Infovergadering

Paalsteenlaan en omgeving: wegenis- en rioleringswerken

Programma

- Algemeen
- Toelichting rioleringswerken
- Toelichting wegenisontwerp
- Toelichting afkoppelingen op privaat terrein
- Vragenronde

ALGEMEEN

Opzet & afbakening

- Aanleg gescheiden rioleringsstelsel
 - Regenwaterafvoer
 - Afvalwaterafvoer
- Afkoppelingen op privaat terrein noodzakelijk
- Wegenis vernieuwen: herinrichting openbaar domein
- Werken uitgevoerd in 2 fasen:
 - Fase 1 ten oosten van de Staatsbaan
 - Fase 2 ten westen van de Staatsbaan

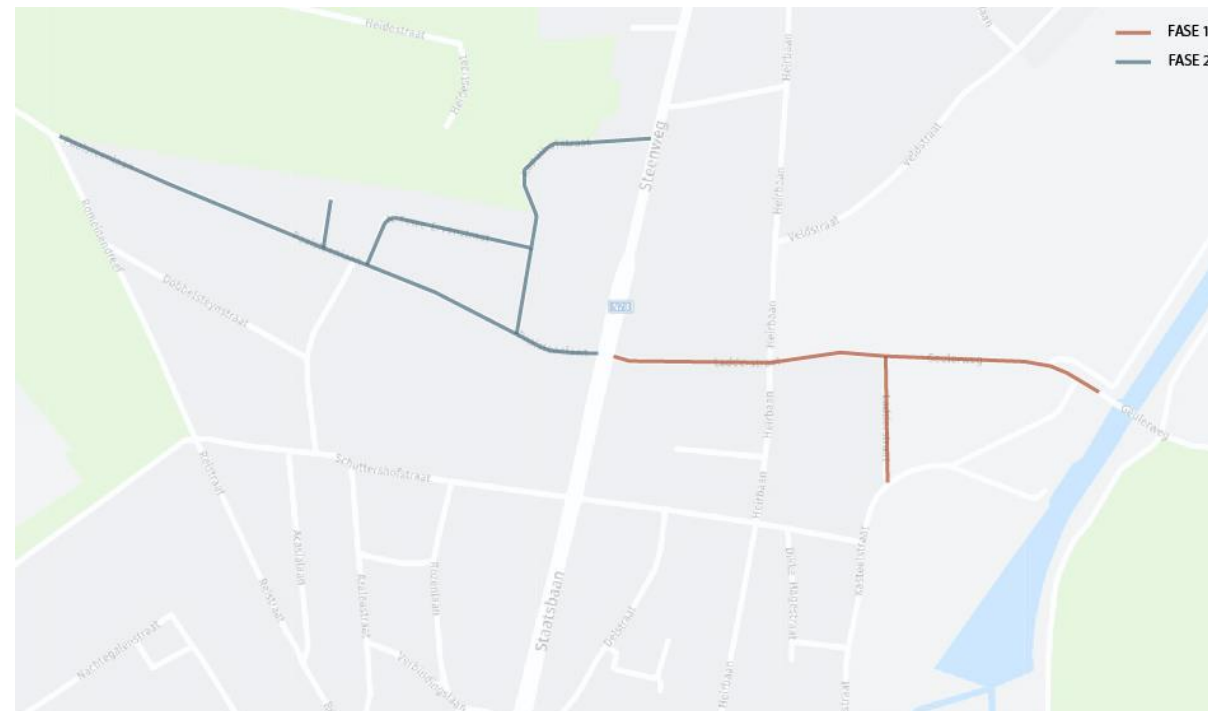

PLANNING

Verder projectverloop:

- Verwerken input webinar in ontwerp dossier
- Procedure aanvraag omgevingsvergunning: voorjaar 2021
- Aanbestedings- en gunningsprocedure: voorjaar 2021
- Effectieve aanvang van de werken: najaar 2021

- Geschatte totale duurtijd van de werken: 2 jaar

TOELICHTING RIOLERINGSWERKEN

SITUERING RIOLERINGSWERKEN



SITUERING RIOLERINGSWERKEN



GEPLANDE WERKEN FASE 1

- Aansluiting nieuwe collector afvalwater (DWA) op bestaande collector van Aquafin thv de Geulerweg
- Aansluiting collector hemelwater (RWA) op Zuid-Willemsvaart thv de Kasteelstraat (via bestaande leidingen)
- Aanleg van RWA retentiebekken thv de Kasteelstraat
- Aanleg van een RWA-leiding in de Kasteelstraat en de Ladderstraat tussen Kasteelstraat en Geulerweg
- Aanleg van een DWA en RWA leiding in de Ladderstraat, de bestaande leidingen worden buiten dienst gesteld
- Onderdoorpersing DWA en RWA leiding onder de staatsbaan
- Aansluitend rioleringswerken volgende de wegeniswerken

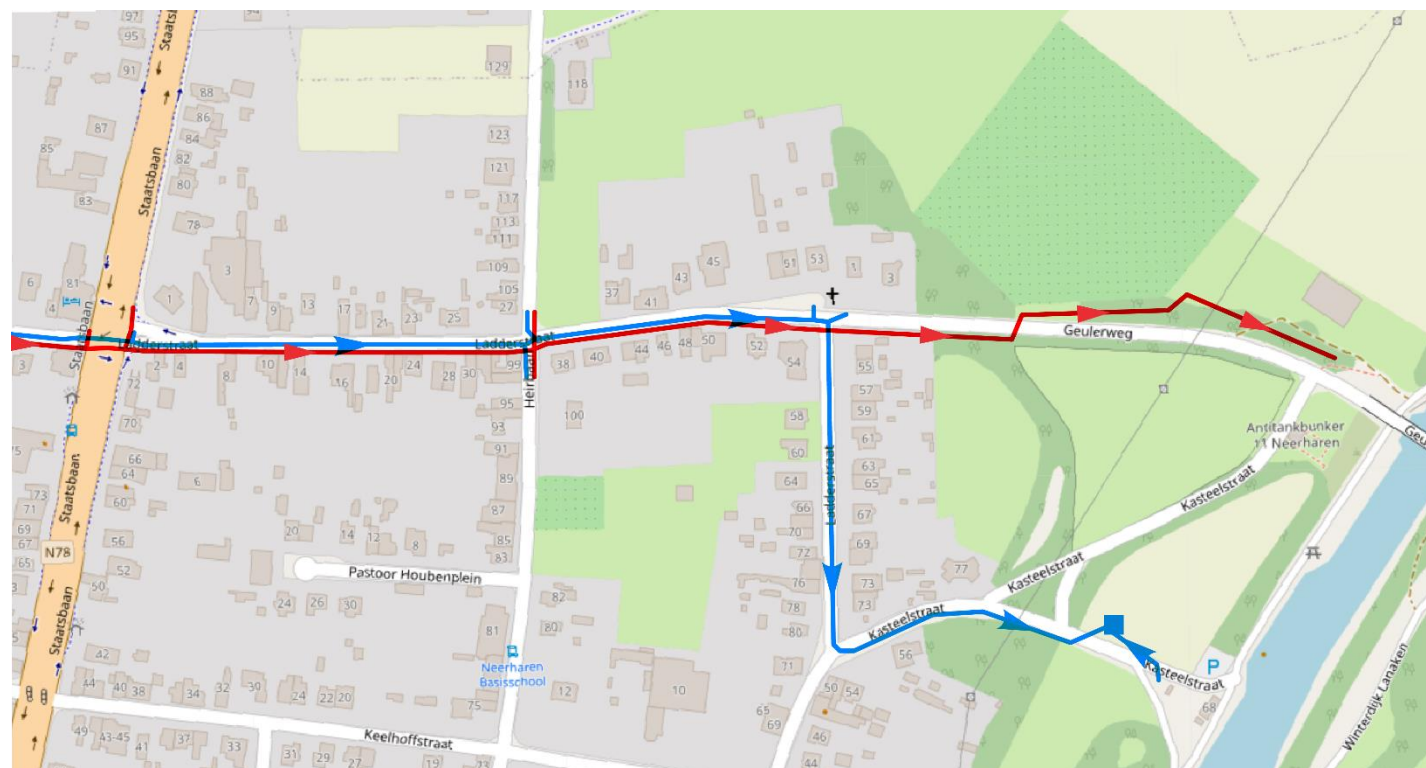

GEPLANDE WERKEN FASE 2

- Aanleg RWA en DWA leiding in de Paalsteenlaan, Kapelhofstraat en Nieuwe Ervenstraat, bestaande leidingen worden buiten dienst gesteld
- Aansluitend rioleringswerken volgende de wegeniswerken

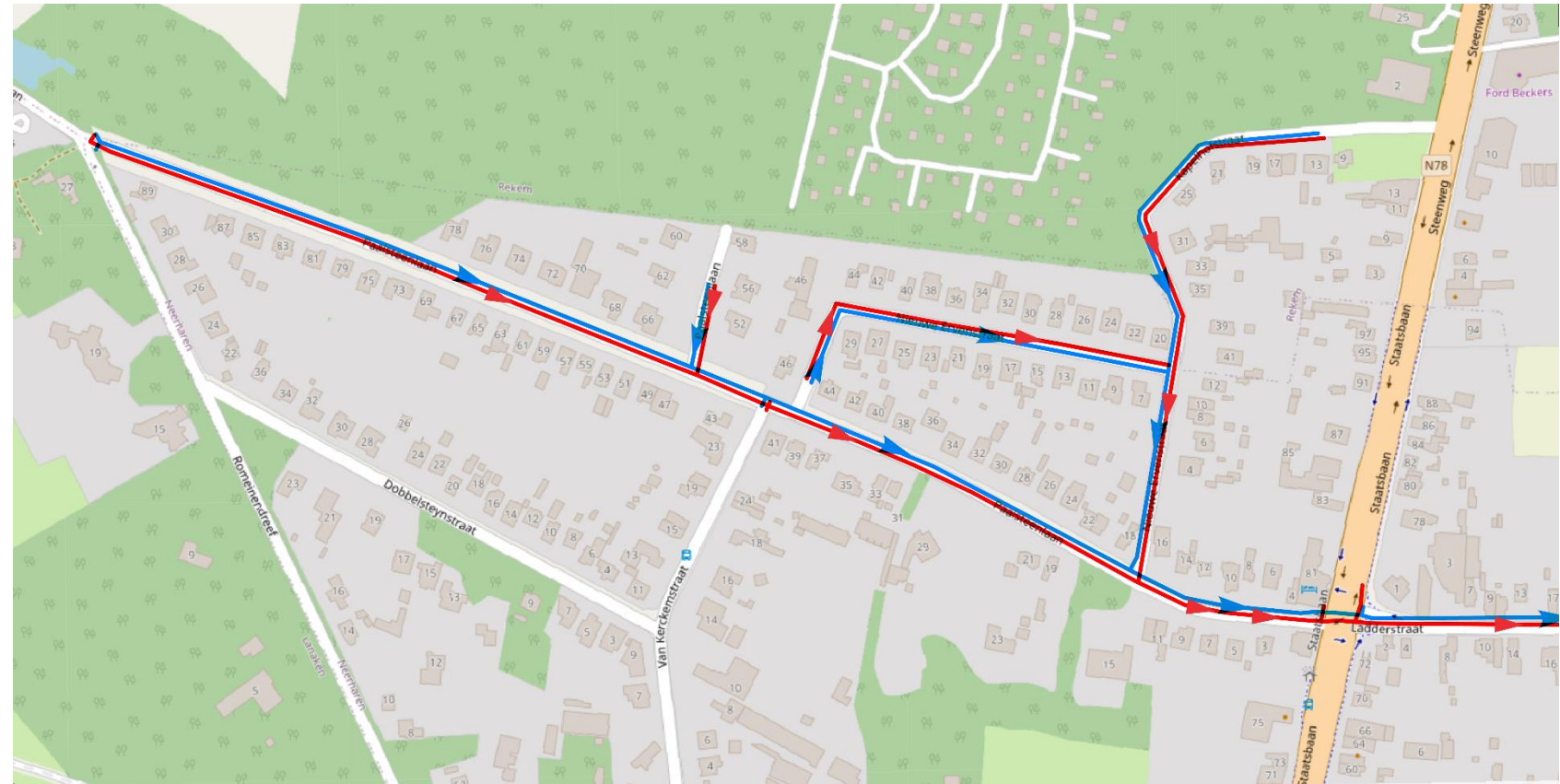

GESCHEIDEN RIOLERING

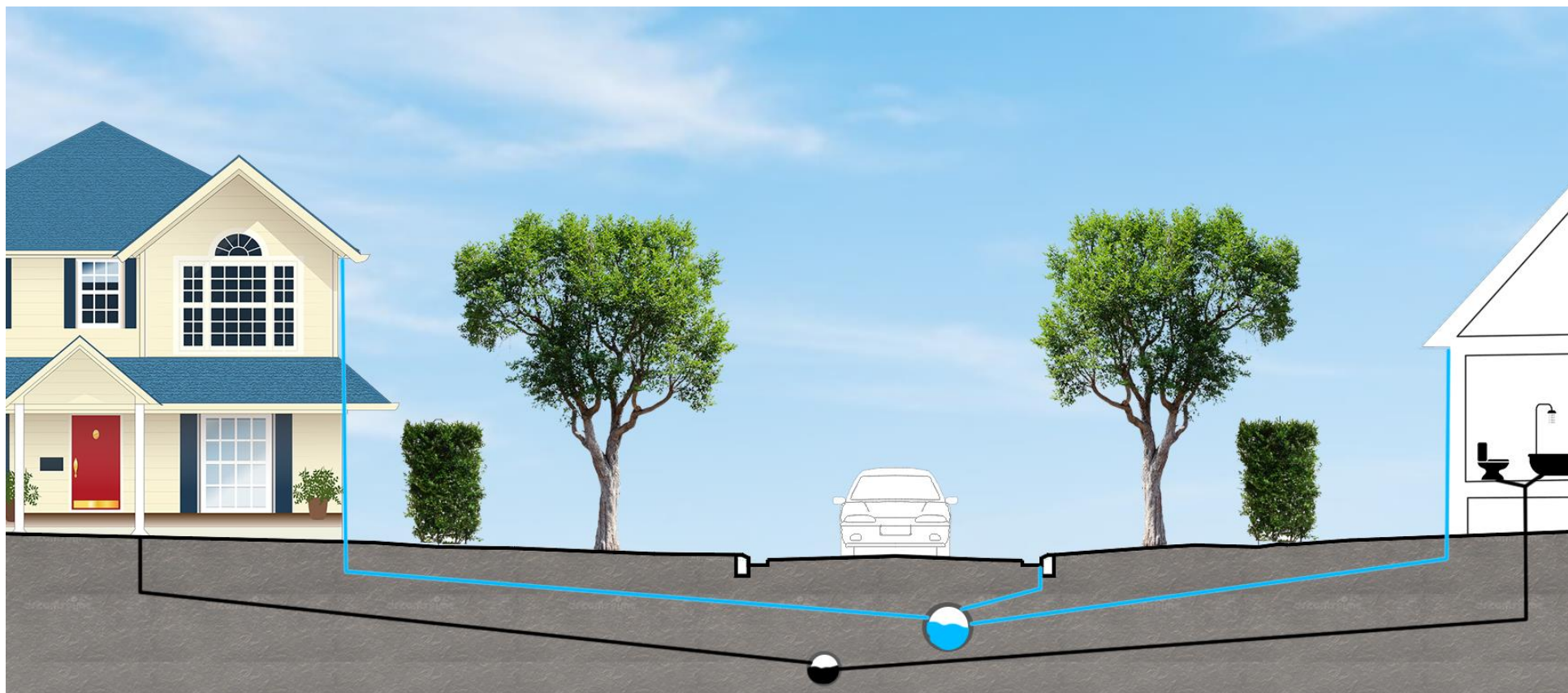

TOELICHTING WEGENISONTWERP

PAALSTEENLAAN

- Zone 30
- Rijweg in asfalt 4,00m
- Goten + boordstenen 0,30 +0,20m
- Halve parkeerplaatsen 1,20m
 - Grasdallen
 - Enkelzijdig afwisselend
 - Snelheidsmilderend effect
- Grasbermen
- Behoud laanbomen
 - Behalve bij ziekte

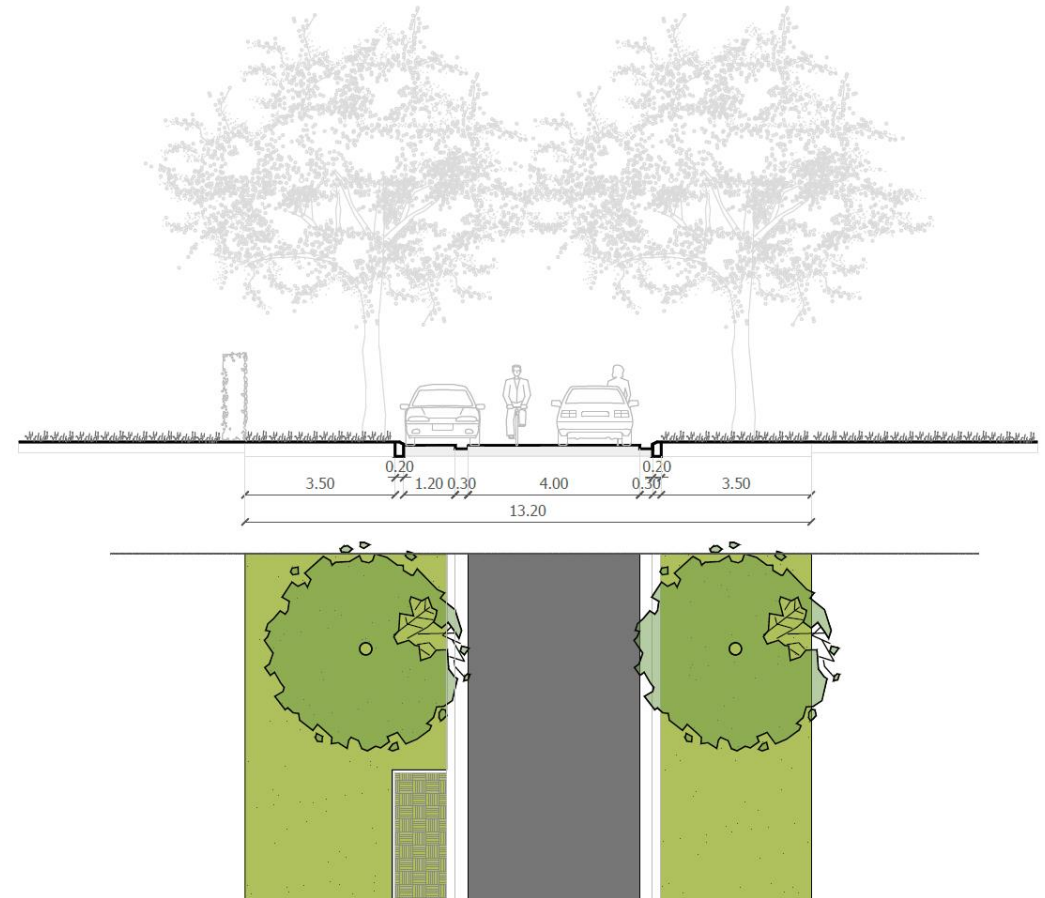

PAALSTEENLAAN

- Wegversmallingen:
 - Op 6 locaties in Paalsteenlaan
 - Verkeerskussens
- Kruispunten
 - Verhoogd (behalve KP Kapelhofstraat)
 - In BSS

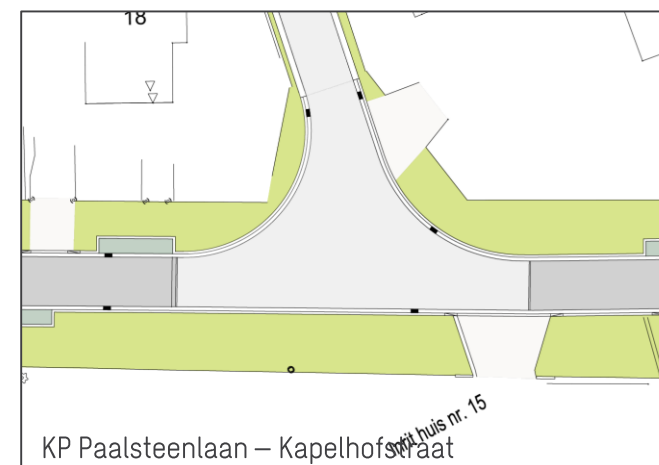
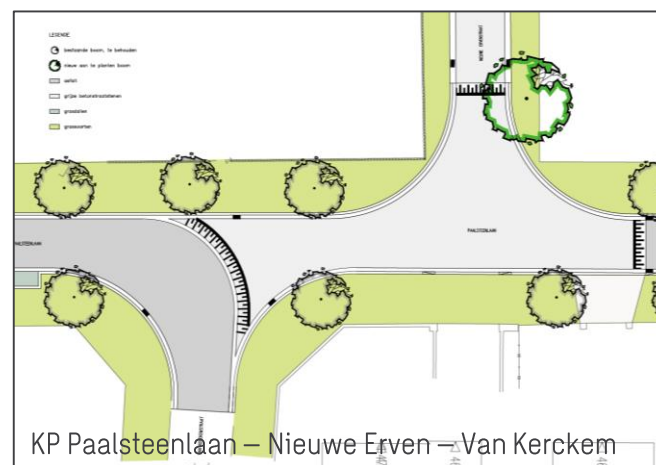
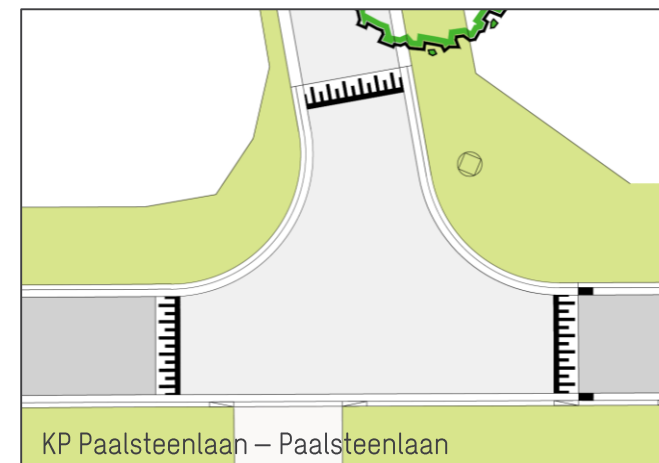
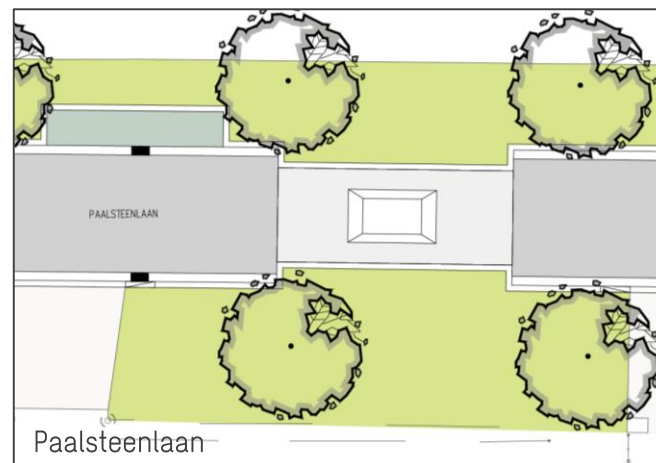
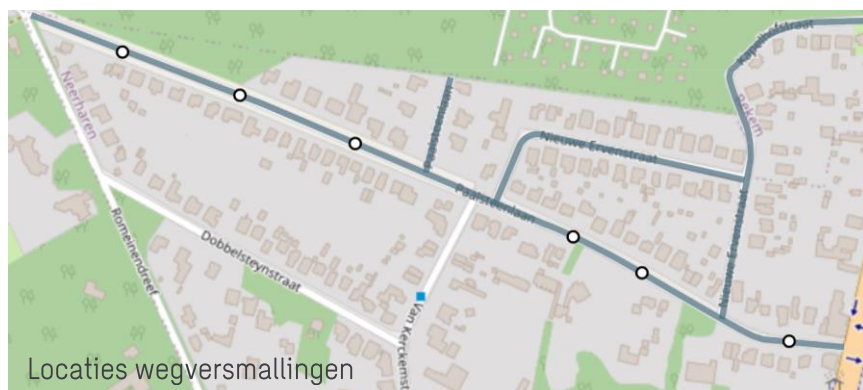

PAALSTEENLAAN (DOODLOPEND)

- Woonerf
- Rijweg in BSS 4,00m
- Goten 0,50m
- Grasbermen
- Aanplant nieuwe bomen oostzijde

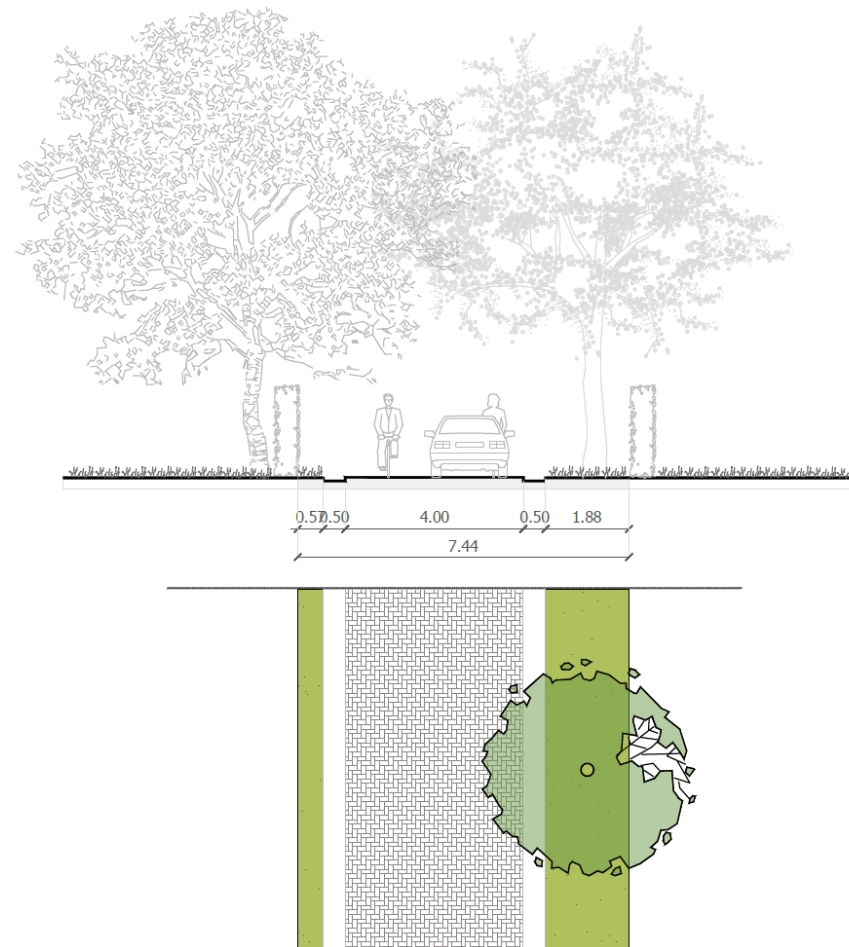

NIEUWE ERVENSTRAAT

- Woonerf
- Rijweg in BSS 4,00m
- Goten 0,50m
- Halve parkeerstroken 1,00m
 - Grasdallen
 - Enkelzijdig afwisselend
 - Snelheidsmilderend effect
- Grasbermen
- Aanplant nieuwe laanbomen

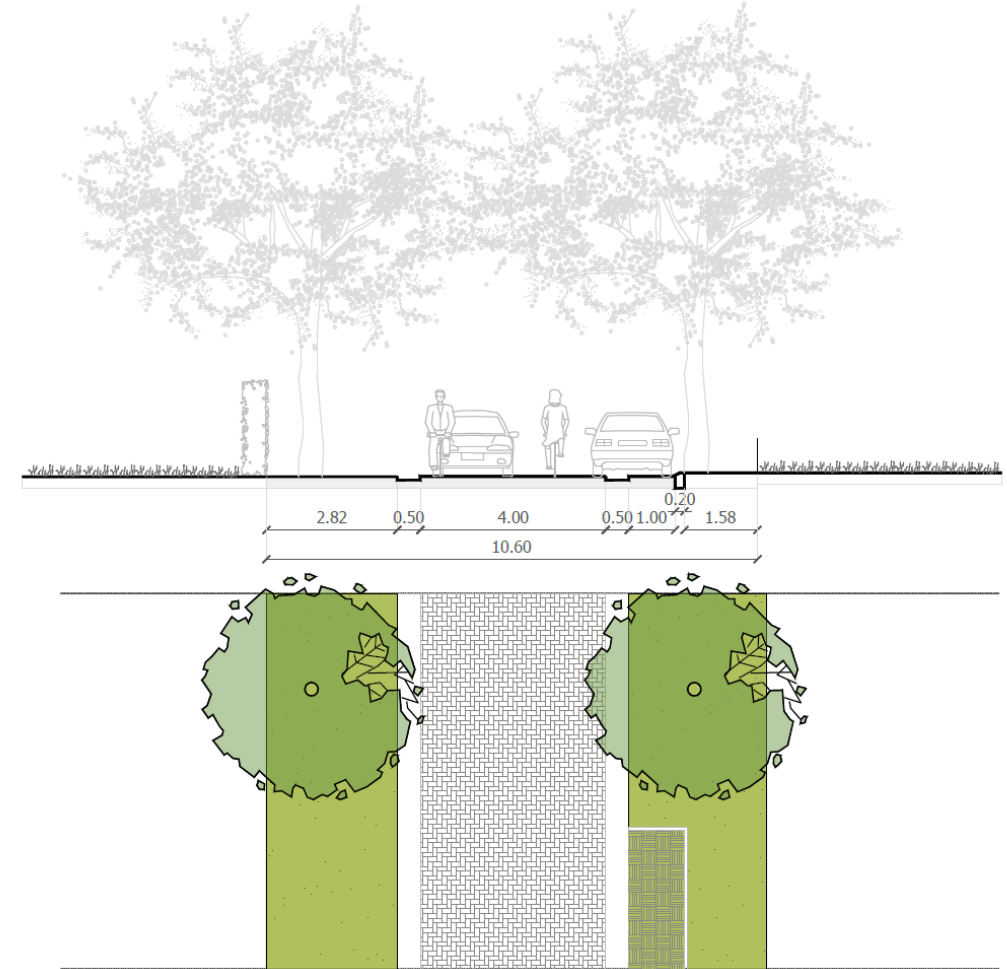

KAPELHOFSTRAAT

- Woonerf
- Rijweg in BSS 4,00m
- Goten 0,50m
- Grasbermen
- Aanplant nieuwe bomen noordoostzijde

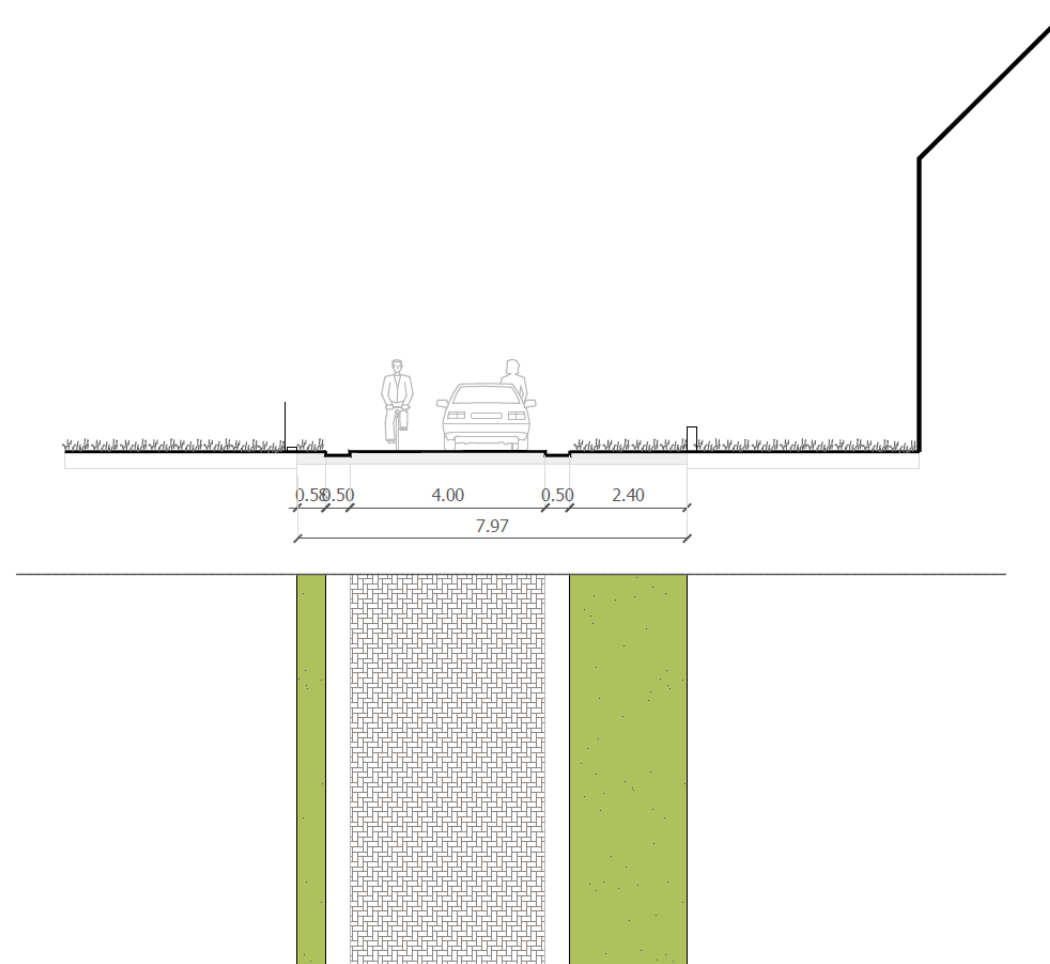

LADDERSTRAAT (WEST)

- Bebouwde kom: 50km/u
- Rijweg in asfalt 4,65m
- Goten en boordstenen 0,30m en 0,20m
- Parkeerstrook in BSS 2,00m
 - Onderbroken door bomen
 - Afwisselend noord- en zuidzijde
- Voetpaden aan beide zijden

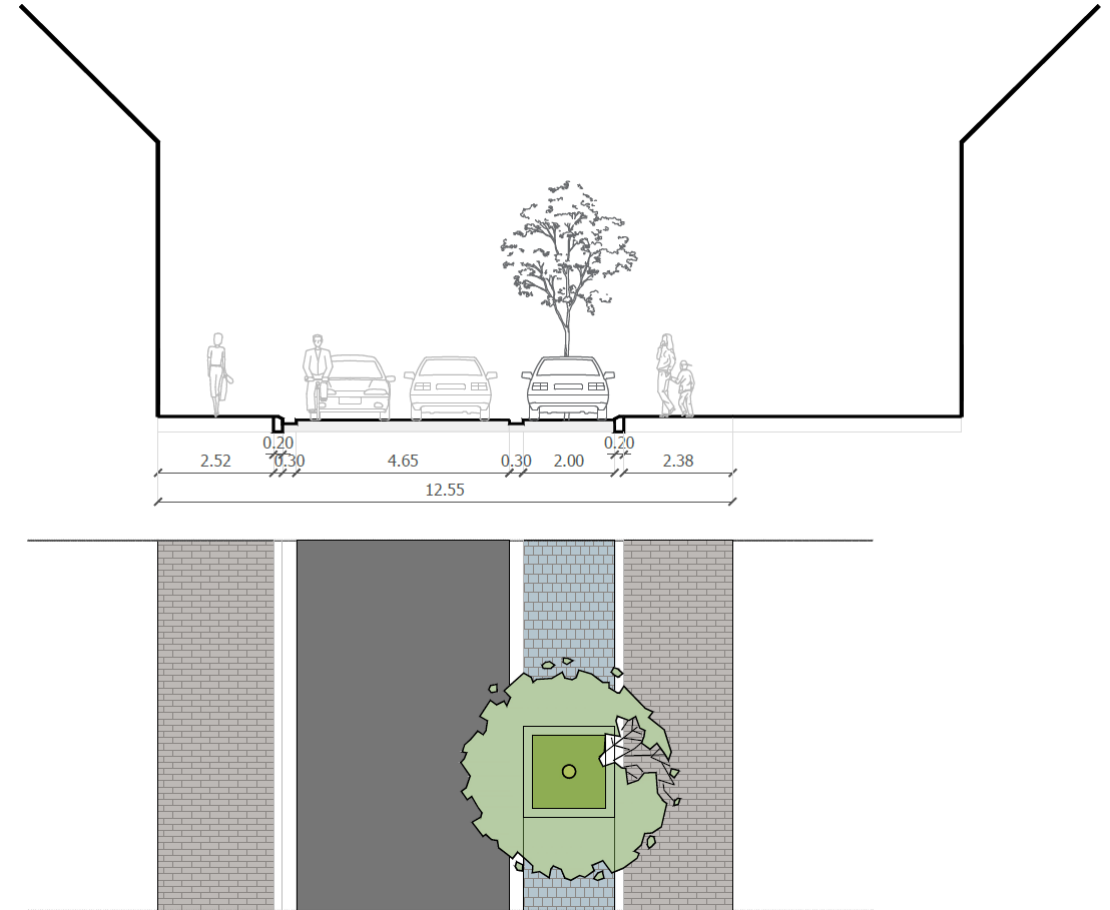

LADDERSTRAAT (OOST)

- Bebouwde kom: 50km/u
- Rijweg in asfalt 4,65m
- Goten en boordstenen 0,30m en 0,20m
- Voetpaden aan beide zijden

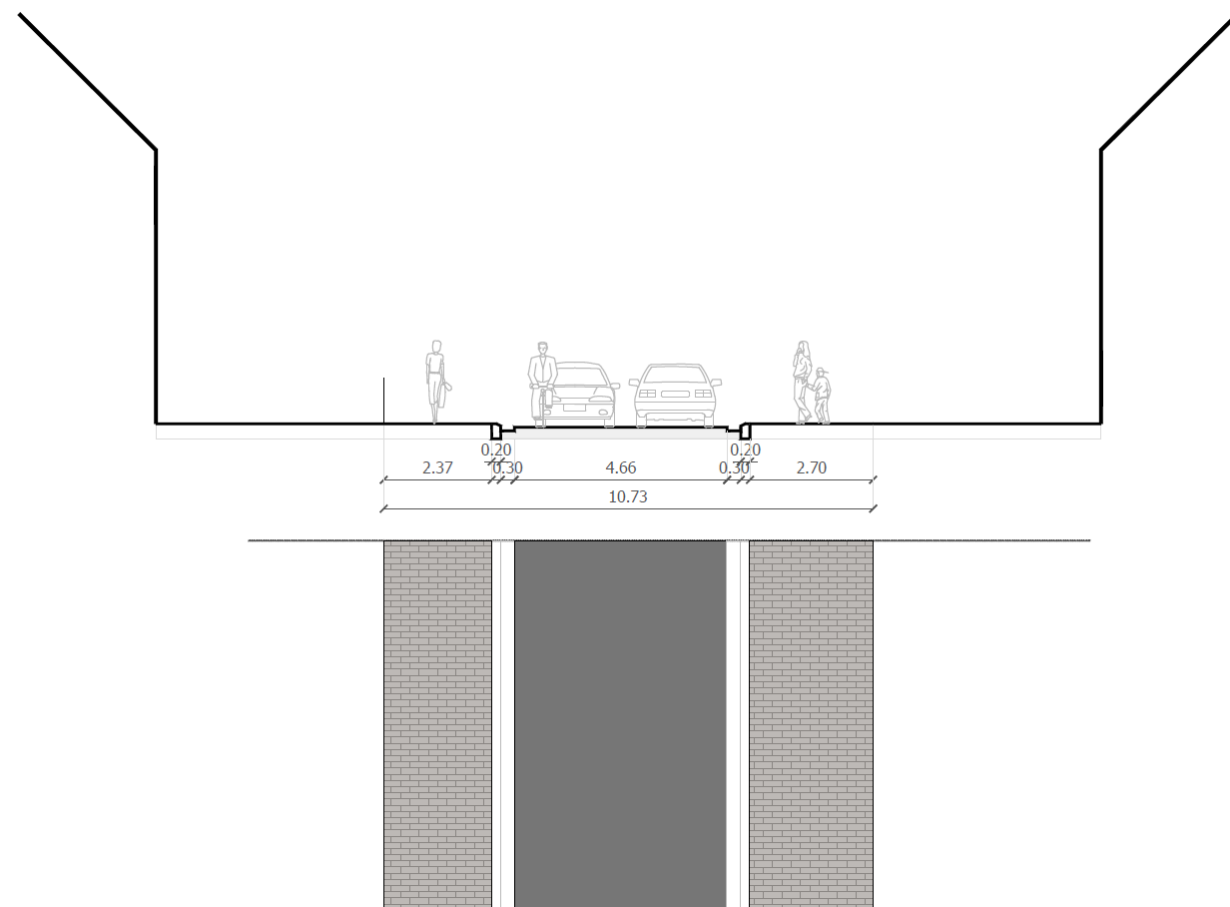

LADDERSTRAAT (ZUID)

- Bebouwde kom: 50km/u
- Rijweg in asfalt 5,00m
- Goten en boordstenen 0,30m en 0,20m
- Voetpaden aan beide zijden
- Aanplant bomenrij aan westzijde

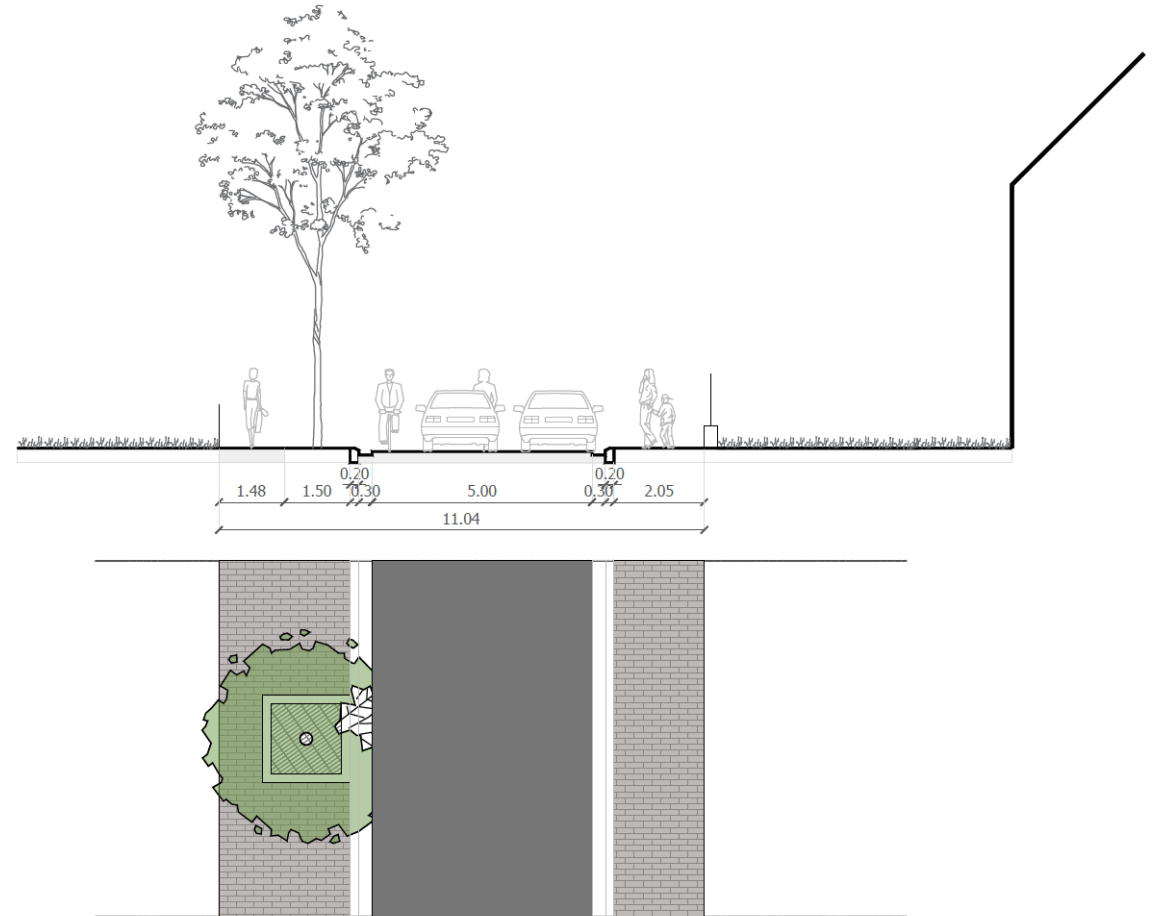

GEULERWEG

- Buiten bebouwde kom: 70km/u
- Rijweg in asfalt 5,00m
- Goten en boordstenen 0,30m en 0,20m
- Vrijliggende fietspaden aan beide zijden 1,75m
- Behoud bestaande grachten

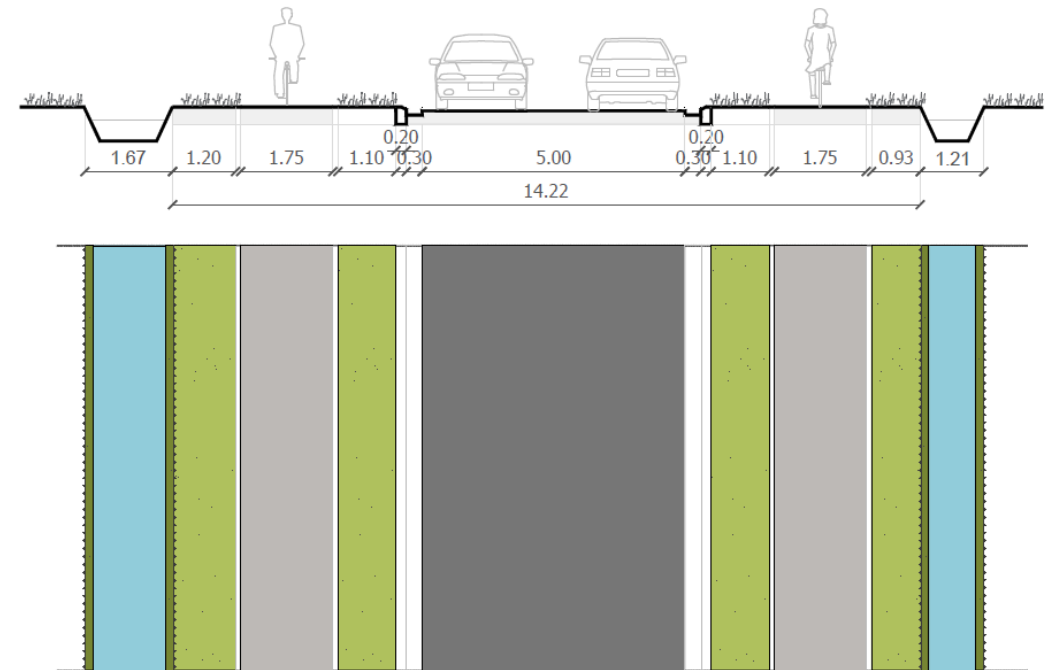

LADDERSTRAAT

- Wegverschuiving
 - Ladderstraat-West
- Kruispunten
 - Heirbaan verhoogd in BSS
 - Ladderstraat-Geulerweg: Geulerweg uit de voorrang
 - Geulerweg verhoogd aangesloten
 - Fietspaden naar gemengd verkeer

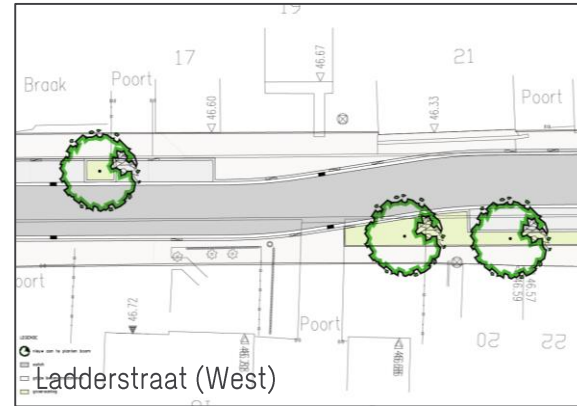

TOELICHTING AFKOPPELINGEN OP PRIVAAT TERREIN

Infovergadering

Project:

LANAKEN NEERHAREN

PAALSTEENLAAN - KAPELHOFSTRAAT – NIEUWE
ERVENSTRAAT – LADDERSTRAAT – GEULERWEG -
KASTEELSTRAAT



1. Wetgeving
2. Afkoppelen
3. Premie

- Elektriciteit
- Aardgas
- Kabeltelevisie
- Riolering: rioolbeheerder in 83 Vlaamse steden en gemeenten



De taken van Fluvius riolering

- Investeringsen
- Onderhoud en exploitatie
- Project ontwerpen en uitvoeren
- Plaatsen en beheren van individuele behandeling van afvalwater
- Waterbeleid: premie Rationeel Watergebruik (RWG)



1. Wetgeving

Wetgeving

- Europese kaderrichtlijn water en stedelijk afvalwater – al het afvalwater moet gezuiverd worden
- Vlaanderen Wetgeving VLAREM II
 - Hemelwater gescheiden afvoeren: zowel op privé als openbaar domein
 - Aansluitplicht van het vuilwater
- Waarom?
 - Wateroverlast tegengaan
 - Bij hevige regen geen afvalwater via overstort in beken
 - Infiltratie is voeding grondwater
 - Verbeterde werking zuiveringsstation

Wetgeving: voor woningbouw

- Gewestelijke Stedenbouwkundige Verordening hemelwater → van toepassing op het “jaar” van de afgeleverde bouwvergunning van een woning:
- Hemelwaterput: vanaf 7 september 1999
- Gescheiden stelsel: vanaf 1 februari 2005
- Hemelwaterput + gescheiden stelsel + infiltratie: vanaf 1 januari 2014

Voorwaarden voor een rioleringsproject ten gevolge van wetgeving

- Gescheiden riolering: vuil water en regenwater apart af te voeren
- Vuilwater naar zuiveringsstation & regenwater naar waterloop
- Afkoppeling regenwater op publiek en p domein



2. Afkoppelen op je prive domein?

Particuliere afkoppeling

- Verplicht scheiden van het regenwater en huishoudelijk afvalwater



Waar naartoe met ons regenwater?



Wat doet Fluvius en de gemeente voor u?

1. Vrijstelling (her)aansluitingsvergoeding tijdens project voor 1 regenwater- en vuilwater aansluiting.
2. Afkoppelingsadvies
3. Premies RWG Fluvius + gemeente Lanaken
4. Organiseren van de keuring van de privéwaterafvoer aan het einde van de werken op openbaar domein.

Opgelet!

Fluvius betaalt eenmaal de keuring. De kosten voor een herkeuring zijn ten laste van de klant, alsook voor een keuring die niet binnen de afgesproken termijn valt.

Afkoppelingsadvies

- Een afkoppelingsdeskundige helpt u met:
 - Opmaak bestaande toestand
 - Opmaak ontwerp (*)
 - Afkoppeling / aansluiting
 - Locatie van de aansluitputjes
 - Aanvragen van premies

→ Iedere wijziging ontwerp en/of locatie putjes steeds melden aan de afkoppelingsdeskundige bij controle/keuring en aan de aannemer

(*) Enkel voor panden met een bouwvergunning vóór 1 februari 2005

Aansluiting op de riolering

- De aansluiting bestaat uit 2 putjes:
 - 1 aansluiting voor regenwater (RWA)
 - 1 aansluiting voor vuilwater (DWA)
 - ➡ Deze putjes worden op privédomein geplaatst
 - ➡ ligging: links, rechts of midden perceel
 - Schets: gewenste ligging huisaansluiting
 - Opgelet: geen schets? => aannemer (straat) kiest ligging
- Aansluithoogte
- Indicatief
 - Exact: na plaatsing van putjes

Aansluiting voor afvalwater

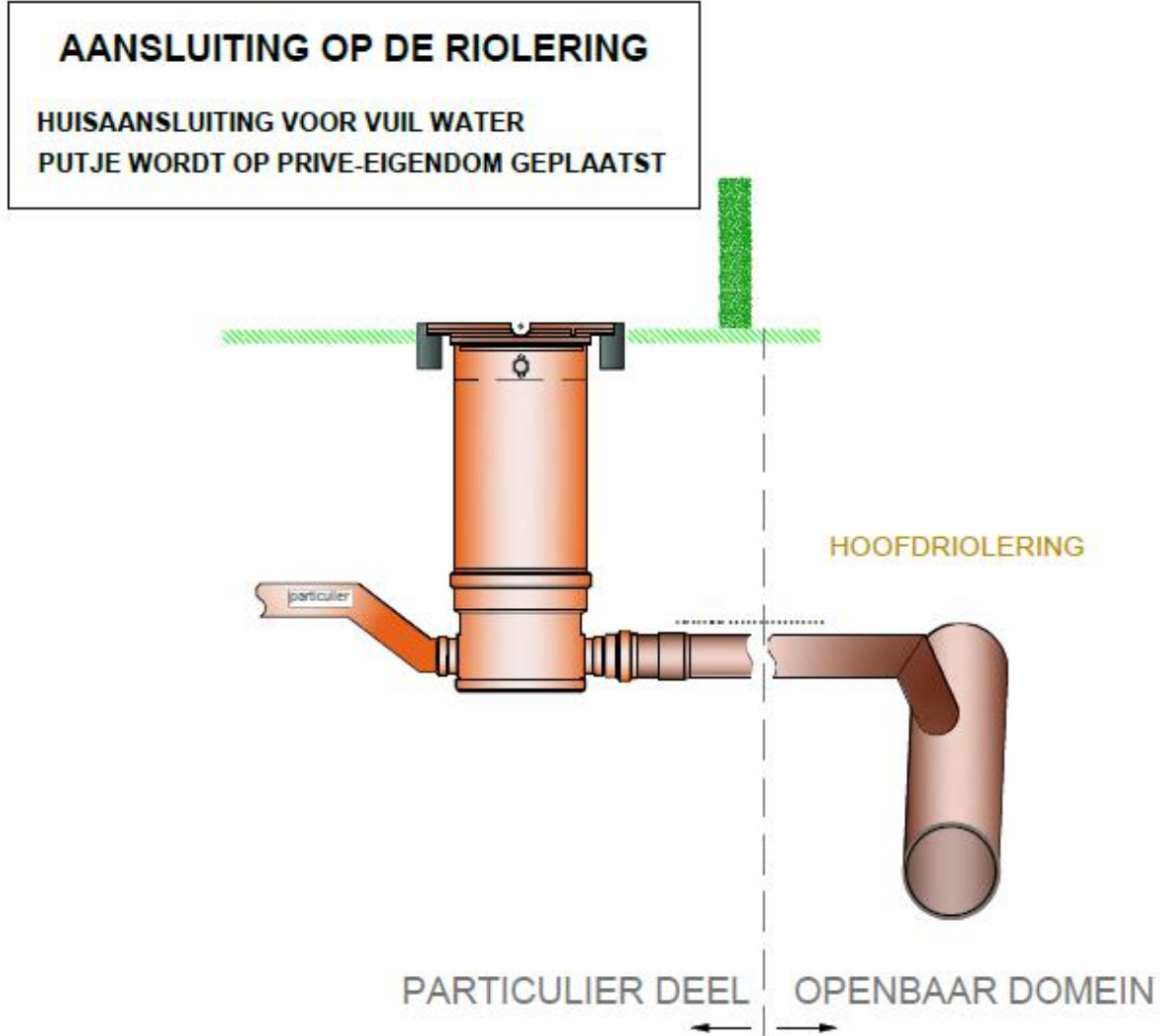

Aansluiting voor regenwater

AANSLUITING OP DE RIOLERING

HUISAANSLUITING VOOR REGENWATER
PUTJE WORDT OP PRIVE-EIGENDOM GEPLAATST

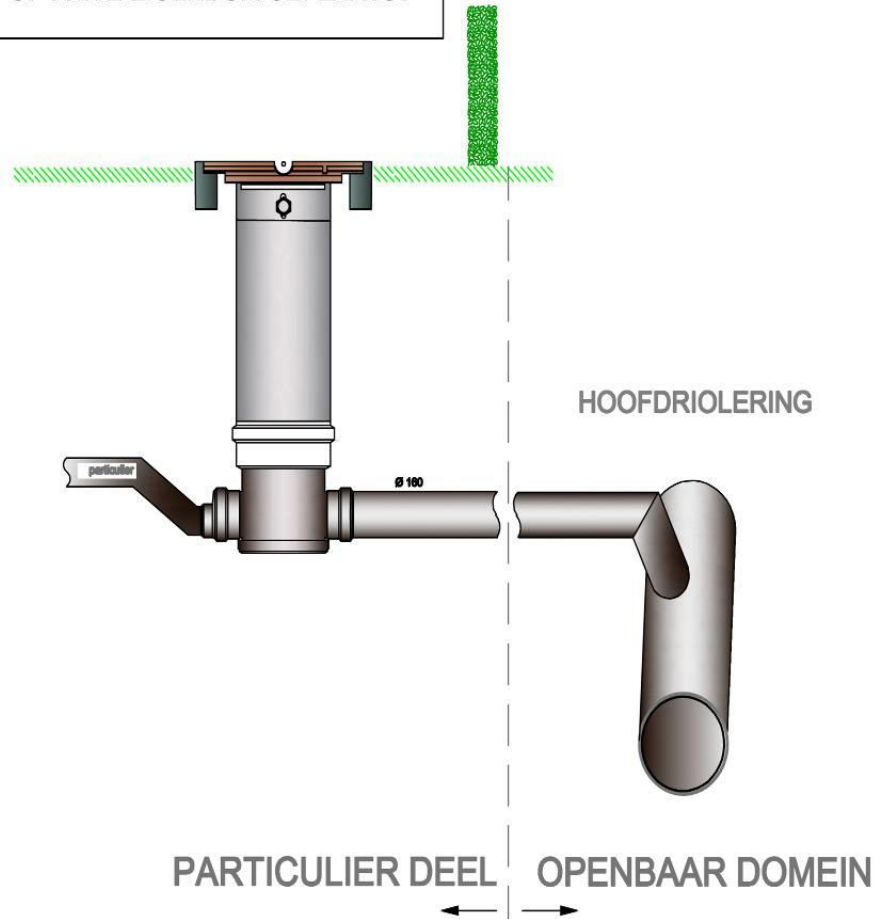

Wanneer afkoppelen?

- Afstemming met uitvoering project
(zo snel mogelijk en ten laatste bij einde project)



3. Premies

RWG-premies 2021

- Een afkoppelingsadviseur helpt u met:
 - Opmaak bestaande toestand
 - Opmaak ontwerp (*)
 - Afkoppeling / aansluiting
 - Locatie van de aansluitputjes
 - **Aanvragen van premies**

→ Iedere wijziging ontwerp en/of locatie putjes steeds melden aan de afkoppelingsdeskundige bij controle/keuring en aan de aannemer

(*) Enkel voor panden met een bouwvergunning vóór 1 februari 2005

Op welk premiebedrag heeft u recht voor uw gescheiden stelsel?

- De Fluvius premie bedraagt maximum €400 en bestaat uit 2 delen:
- Er wordt een forfaitair bedrag van €200 betaald voor de aanleg van een gescheiden afvoer van huishoudelijk afvalwater en niet-verontreinigd hemelwater. Dit forfaitair bedrag wordt enkel uitbetaald bij voorlegging van minimum één betalingsbewijs.
- Er wordt bijkomend een premie betaald van maximum €200 voor de kosten. Dit met een maximum van 50% van de bewezen kosten via facturen.

Op welk premiebedrag heeft u recht voor uw gescheiden stelsel?

- De premie van gemeente Lanaken wordt supplementair toegepast indien de kosten van de afkoppeling meer dan 1000 EURO bedragen.
- Deze premie wordt als volgt berekend: de helft van de investeringskost minus de premie van Fluvius, met een minimum van 300 EURO en een maximum van 500 EURO.

Procedure

Na uitvoering van de keuring (*) van de privéwaterafvoer vult de afkoppelingsdeskundige het premieformulier met u in en bezorgt dit aan Fluvius

(*) enkel geldig indien de eerste ingebruikname van de lozing vóór 1 juli 2011 was

Wie komt in aanmerking voor een premie gescheiden stelsel?

Bij woningen (*) die afkoppelingswerken voor 100% realiseren.

(*) met een bouwvergunning vóór 1 februari 2005

Procedure

- Wat indien er niet wordt afgekoppeld?
→ milieuovertreding (Vlarem II)!
 - Mogelijke gevolgen:
 - Schade aan netten:
 - Vervuiling regenwaterstelsel
 - Wateroverlast op vuilwaterstelsel
- Iedereen afkoppelen!
- Recht op premie vervalt
- Tweede (her)keuring ten laste van eigenaar

Premie hemelwaterput met pompinstallatie

- Hemelwaterput plaatsen met
- pompinstallatie
- Minstens 1 toilet of 1 wasmachine dient aangesloten te worden
- Premie te bekomen volgens het reglement dat op dat moment van toepassing is
- (momenteel bedraagt dit €250)

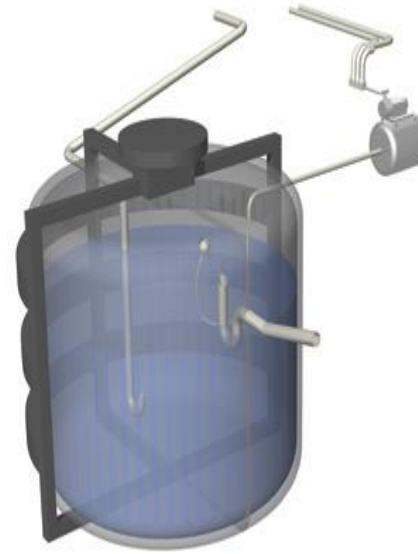

Rustige watertoevoer !

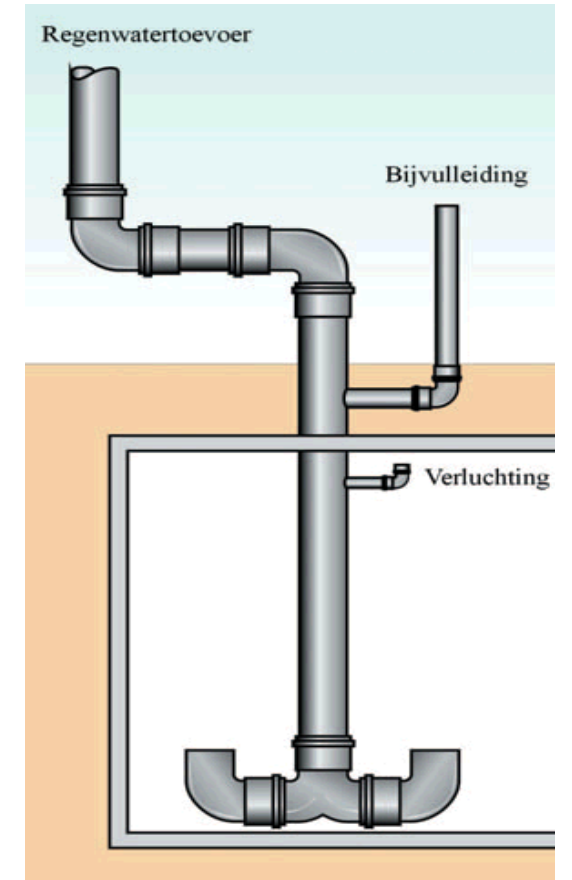

Gemiddeld waterverbruik

Bestemming	Liter/dag/persoon	%
WC	30	27
Was (kleding)	17	15
Tuin	4	4
Schoonmaak	4	4
Bad/douche	44	40
Afwas	8	7
Drinken en koken	3	3
Totaal	110	100



Premie infiltratie van hemelwater ter plaatse

Plaatsen van een infiltratiesysteem

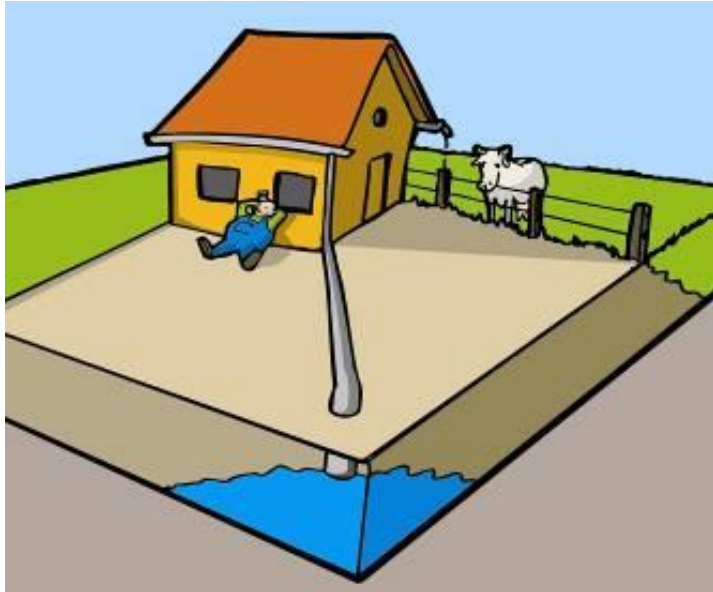

Infiltreren

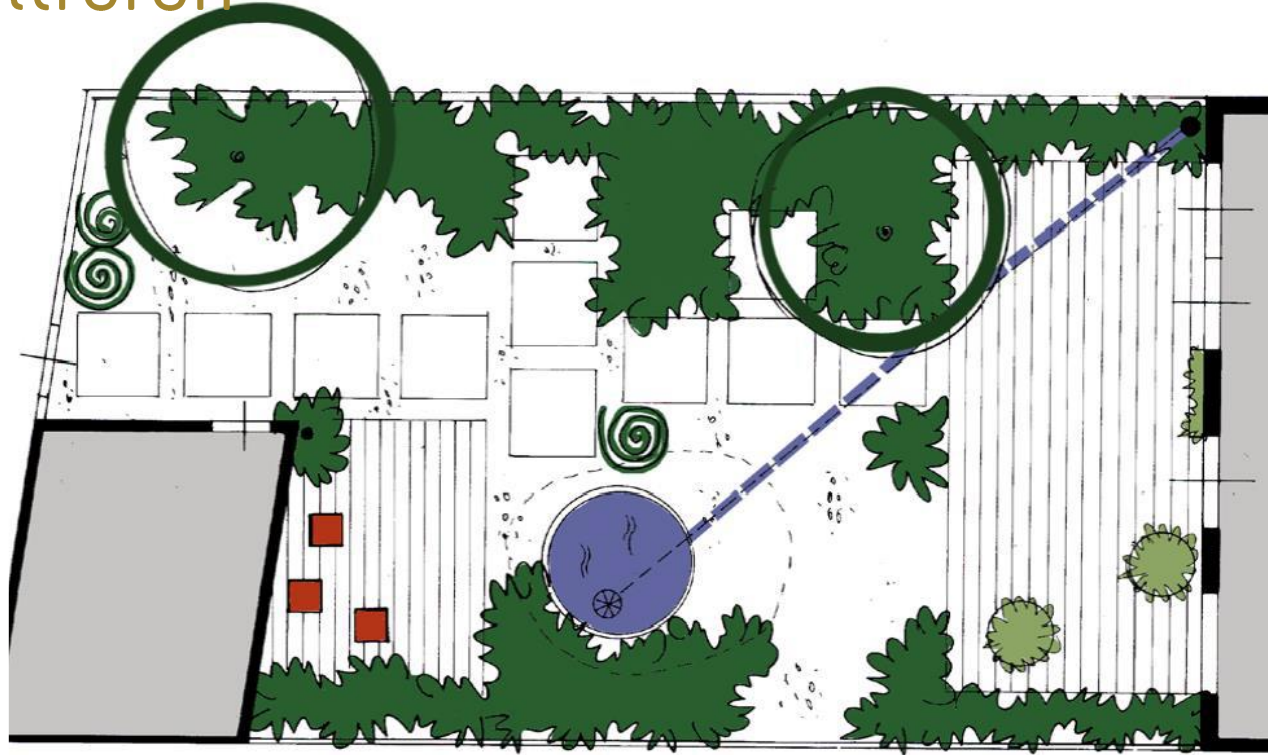

Inspiratie en technische tips

- www.riool.info
- VMM waterwegwijzer
- www.vlario.be : vademecum

Premie infiltratie van hemelwater ter plaatse

- Premie te bekomen volgens het reglement dat op dat moment van toepassing is (momenteel bedraagt deze €250)
- Niet voor woningen met een bouwvergunning na 1 februari 2005

Contact

- Infolijn: 078 35 35 34
- Storingslijn: 078 35 35 00
- www.Fluvius.be



4. Belangrijk om te weten

Aansluitplicht

- Alle afvalwater moet op de openbare riolering aangesloten worden
- Ook bij gesloten bebouwing als hiervoor vloeren binnen dienen opgebroken te worden (bv. bij lozingen langs achter op het grachtenstelsel)
- Sterfputten, beerputten,... dienen kortgesloten te worden

Aansluiting op de riolering

De aansluiting bestaat uit 2 putjes:

- 1 aansluiting voor regenwater
- 1 aansluiting voor vuilwater

→ deze putjes worden op privé-eigendom geplaatst



Aansluiting voor afvalwater

Vochtige doekjes!!!

= afval

= verstopt de riolen/ pompen

→ niet in de toilet gooien maar in het daarvoor bestemde afvalemmerkje

→ “Afval” hoort niet thuis in de riolering (verfresten, olie en vetten,...)

Vragen?

Regio-ingenieur
Erwin Goossens
078 35 30 20

De Stem van L
www.destemvanl.be/neerharen
destemvanl@lanaken.be
Per brief naar Technische dienst
Koning Albertlaan 247
3620 Lanaken

Studiebureau
Sven Smekens
02 383 06 40

fluvius.
Tot bij u

SWECO

